

FacePass

Автономная система распознавания лиц

Краткое руководство (v1.0)



ANVIZ®

Copyright © 2001-2012 Anviz Global Inc.

ANVIZ® это зарегистрированная торговая марка Anviz Global, и не может быть использована без разрешения компании Anviz. В связи с постоянным улучшением данного продукта, эти характеристики и внешний вид могут быть изменены без предварительного предупреждения.

Комплект поставки

1 Терминал

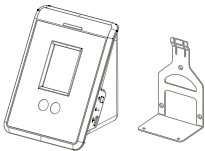

2 Комплект инструкций



3 Дополнительные материалы



4 Подключение



Примечание

1. Пожалуйста, держите устройство на расстоянии от магнитного поля и избегайте его повреждений.
2. Пожалуйста, не разбирайте устройство и не пытайтесь изменить его электросхему.
3. Пожалуйста, перед установкой устройства на стену проверьте его подключение с помощью программного обеспечения.
4. Пожалуйста, для избежания повреждений устройства не проводите установку под напряжением.
5. Пожалуйста, используйте оригинальный блок питания или подключите питание согласно инструкции.
6. Повреждения оборудования вследствие неправильного подключения и эксплуатации гарантией не покрываются.

Подготовка установки

До установки:

Рабочая температура FacePass: 0 C +45 C , влажность: 20% - 80%.

Прямой солнечный свет может сильно повлиять на процесс распознавания лица, поэтому терминал не следует устанавливать вне помещения. Пожалуйста, устанавливайте терминал в закрытых помещениях и избегайте попадания на него интенсивного освещения.

Шаги установки

Шаг 1: Место установки

Оптимальным расстоянием для распознавания терминалом FacePass является 11,8"-31,5" (30-80 см), а оптимальными углами для камеры являются горизонтальный $\pm 20^\circ$ и вертикальный $\pm 20^\circ$. Рекомендованная высота установки 43,3" (110см) от пола. В таком положении FacePass может зафиксировать лицо человека с ростом 57"-76,8" (от 145 до 195 см) на соответствующей дистанции для распознавания.

Фактическая высота установки должна определяться по высоте пользователей.



Рисунок (1) Место установки

Шаг 2: Сверление отверстий для стального кронштейна

(1) Пожалуйста, следуя размерам стального кронштейна разметьте отверстия для винтов и проводки. Убедитесь в том, что задняя часть находится на горизонтальном положении.

(2) Просверлите отверстие (Рекомендованный диаметр 6 мм).

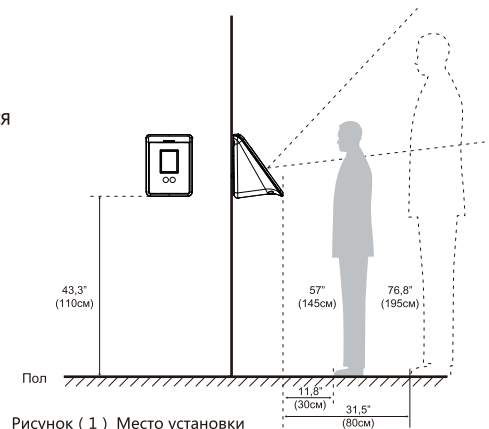

Рисунок (2) Стальной кронштейн



Рисунок (3) Крепление стального кронштейна

Шаг 3: Крепление стального кронштейна

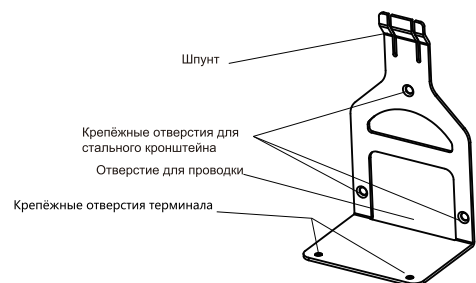
(1) Закрепите стальной кронштейн на стене с помощью самонарезающих винтов.

(2) Вытащите все кабели из отверстия для проводки в кронштейне.

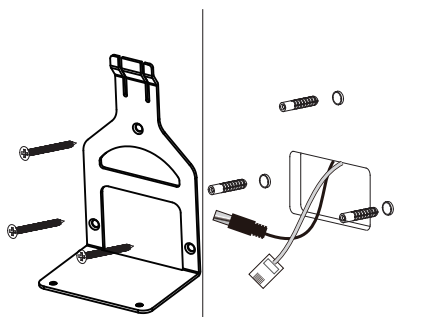
Шаг 4: Крепление терминала

- (1) Подключите кабели к терминалу.
- (2) Наденьте терминал на шпунт стального кронштейна.
- (3) Закрепите терминал винтами.



Рисунок (4) Крепление терминала

Регистрация пользователя

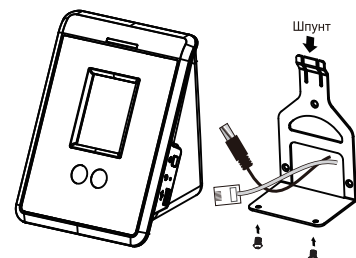

①

Для начала работы со Страницей Ввода включите терминал. Нажмите **Enter** для перехода на страницу Подтверждения Администратора.

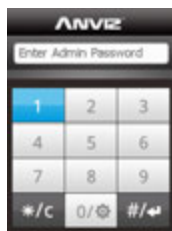

②

Введите пароль по умолчанию "88888888" и нажмите **Enter** для перехода на Страницу Главного Меню.

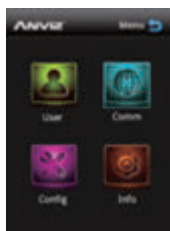

③

Для перехода на Страницу Управления Пользователями нажмите "User".

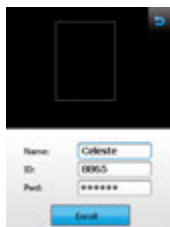

④

Для перехода на Страницу Регистрации Пользователя нажмите "New".

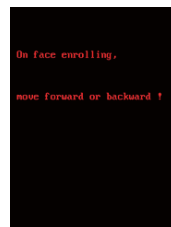

⑤

На Странице Регистрации Пользователя введите "Name", "ID" и "Pwd".



⑥

Для ввода информации пользователя используйте сенсорный экран терминала. Затем нажмите **Enter** для возврата на Страницу Регистрации Пользователя.



⑦

Нажмите "Enroll" для сохранения изображения лица пользователя.



⑧

Перед фотографированием лица терминал покажет на экране предупреждение.

⑨

В ходе процесса регистрации изображения лица удерживайте ваше лицо в жёлтой рамке. Немного передвигайте голову вперёд и назад до окончания этого процесса.

Жёлтая рамка: зона правильного распознавания;
Синяя рамка: зона правильной регистрации изображения;
Красная рамка: зона неправильной регистрации изображения.

Распознавание лиц

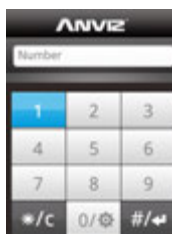

①

На Странице Ввода нажмите **Enter** для перехода на Страницу Распознавания Лица.



②

Если в терминале включена активация телом, то при появлении перед ним пользователя он автоматически переключится Страницу Распознавания Лица.

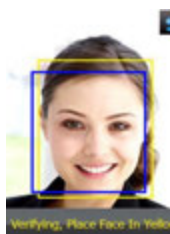

③

Пожалуйста, удерживайте своё лицо в жёлтой рамке.

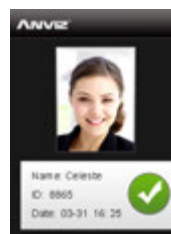

④

Проверка лица прошла успешно.

1 Один год ограниченной гарантии

Anviz Global Inc., (далее "Компания") даёт первоначальному покупателю этого продукта один (1) год гарантии с даты продажи, на отсутствие механических повреждений из-за некачественных материалов или дефектов процесса производства, при нормальном использовании и обслуживании.

Для гарантийного обслуживания

Пожалуйста, зарегистрируйте свой продукт по адресу

<http://www.anviz.com/members/login.html> для дальнейшего гарантийного сервиса и технической поддержки.

Обо всех дефектных продуктах необходимо уведомить международный департамент поддержки клиентов, департамент примет решение о ремонте или замене продукта. Дефектный продукт должен быть возвращён Компании на протяжении тридцати (30) дней с даты поломки, с описанием поломки и учётным номером возврата (RMA) предоставляемым Компанией. Для получения RMA номера и помощи по отправке оборудования, пожалуйста, напишите E-Mail на адрес: support@anviz.com. Любые продукты, возвращённые без RMA, обслуживаться не будут. В течение гарантийного периода Компания обязуется отремонтировать или заменить, по своему усмотрению, любую дефектную часть оборудования, без требования дополнительной оплаты. Для получения обслуживания первоначальный покупатель должен вернуть оборудование Компании в оригинальной упаковке, или в соответствующем для доставки контейнере. Почтовые услуги, перевозка и страховые сборы будут покрываться за счет первоначального покупателя, все риски для оборудования ложатся на первоначального покупателя до того момента, пока Компания не примет оборудование. После получения Компания оперативно починит или заменит дефектную единицу, после чего вернёт её первоначальному покупателю предоплаченной доставкой. При починке любого оборудования Компания по своему усмотрению может использовать новые или восстановленные части или блоки. Отремонтированный продукт должен работать количество дней, оставшееся по непогашенной гарантии от первоначальной покупки, или девяносто (90) дней (большой отрезок времени). Любые обращения к гарантии должны включать доказательство покупки или счета-фактуры. В любом случае, ответственность компании по дефекту оборудования ограничивается его ремонтом или заменой.

Что не покрывается гарантией?

Следующие расходы и повреждения не покрываются данной ограниченной гарантией:

- (1) Транспортные расходы, необходимые для возврата продукта Компании.
- (2) Отказы, дефекты или повреждения (включая, но не ограничиваясь любыми сбоями безопасности или потерей данных) вызванные любыми продуктами третьих сторон, обслуживанием или системами подключёнными к продукту, или используемыми вместе с ним.
- (3) Любые другие случайные и косвенные убытки или штрафные санкции, будь они на основании контракта гарантии, правонарушения (включая, но не ограничиваясь строгой ответственностью или неосторожностью), нарушения патентных прав, или полученные иным образом, даже если возможность таких убытков появилась.
- (4) Продукты, использовавшиеся не по их назначению.
- (5) Продукты, которые подверглись изменениям, использовались не по назначению, повреждённые умышленно, по небрежности или в результате несчастного случая.
- (6) Продукты, которые хранились, устанавливались, эксплуатировались и обслуживались несоответствующим образом.
- (7) Продукты, которые использовались с нарушением письменных инструкций, предоставленных Компанией.
- (8) Продукты, находившиеся под воздействием несоответствующей температуры, влажности или других атмосферных условий, или условий, которые не были одобрены исследованиями Компании и не соответствуют условиям предоставления гарантии.

Также, эта гарантия НЕ ПОКРЫВАЕТ царапин, сколов или повреждений из-за использования красок, растворителей и других химических веществ.

Эта гарантия даёт Вам определённые юридические права, кроме того, согласно закона Вы также можете иметь и другие права. Если этот продукт считается потребительским товаром, доводим до вашего сведения, что некоторые законы не допускают ограничений на случайные или косвенные убытки и срок действия гарантии. Соответственно, вышеприведённые ограничения могут применяться не полностью. Для точного определения ваших прав, согласно этой гарантии, воспользуйтесь местным законодательством.



Интеллектуальные системы безопасности